

Copyright VW AG

Схемы электрооборудования

FIN: **XW8ZZZ61ZBG018338**

Код модели: **6122G4**

Обозн.двигателя: **CFNA**

Номерной знак:

Имя пользователя: **erwin**

Модельный год: **2011**

Описание модели: **POLO A05 Rus.TREND 77 M5F**

Идентификатор КП: **MAB**

Обозн.глав.передачи:

Фамилия приёмщика:

Polo

Электросхема

№ 27 / 1

02.2015

Дневной режим освещения и противотуманные фары , (8K1),(8K3)

с августа 2010 года

Polo

Электросхема

№ 27 / 2

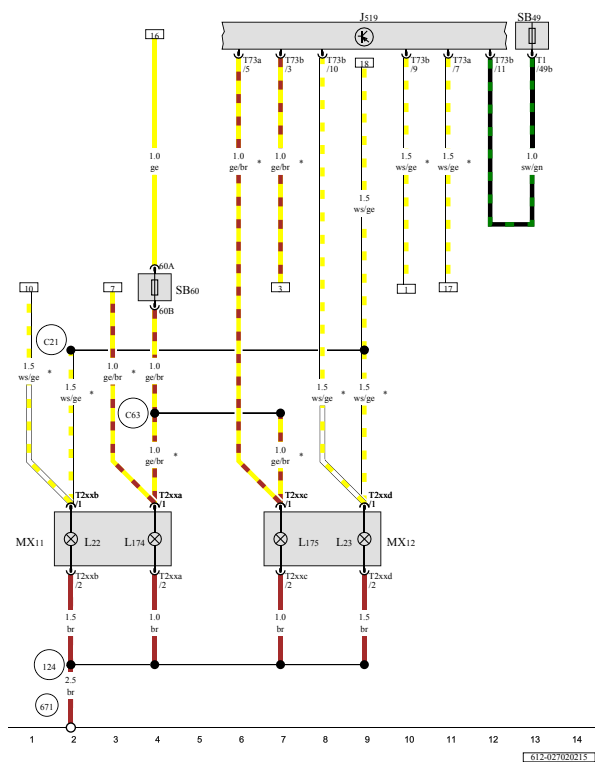

**Блок управления бортовой сети,
Лампа левой противотуманной фары, Лампа правой противотуманной фары, Лампа дневного режима освещения слева, Лампа дневного режима освещения справа,
Противотуманная фара левая,
Противотуманная фара правая**

- J519 - Блок управления бортовой сети
- L22 - Лампа левой противотуманной фары
- L23 - Лампа правой противотуманной фары
- L174 - Лампа дневного режима освещения слева
- L175 - Лампа дневного режима освещения справа
- MX11 - Противотуманная фара левая
- MX12 - Противотуманная фара правая
- SB49 - Предохранитель 49 в блоке предохранителей В
- SB60 - Предохранитель 60 в блоке предохранителей В
- T1 - Разъём, 1-контактный
- T2xxa - Разъём, 2-контактный
- T2xxb - Разъём, 2-контактный
- T2xxc - Разъём, 2-контактный
- T2xxd - Разъём, 2-контактный
- T73a - Разъём, 73-контактный
- T73b - Разъём, 73-контактный
- 124 - Соединение с массой в правом жгуте проводов моторного отсека
- 671 - Точка соединения с массой 1 спереди на левом лонжероне
- C21 - Соединение (83а) в жгуте проводов противотуманных фар
- C63 - Плюсовое соединение 1 в жгуте проводов дневного режима освещения
- * - в зависимости от комплектации

- ws=белый
- sw=чёрный
- ro =красный
- rt =красный
- br =коричневый
- gn=зелёный
- bl =синий
- gr =серый
- li =лиловый
- vi =лиловый
- ge=жёлтый
- og =оранжевый
- rs =розовый

Polo

Электросхема

№ 27 / 3

**Поворотный переключатель
освещения, Выключатель
противотуманных фар**

- EX1 - Поворотный переключатель
освещения
- E7 - Выключатель
противотуманных фар
- SB54 - Предохранитель 54 в блоке
предохранителей В
- T2xxx - Разъём, 2-контактный
- T17 - Разъем, 17-контактный
- * - в зависимости от
комплектации

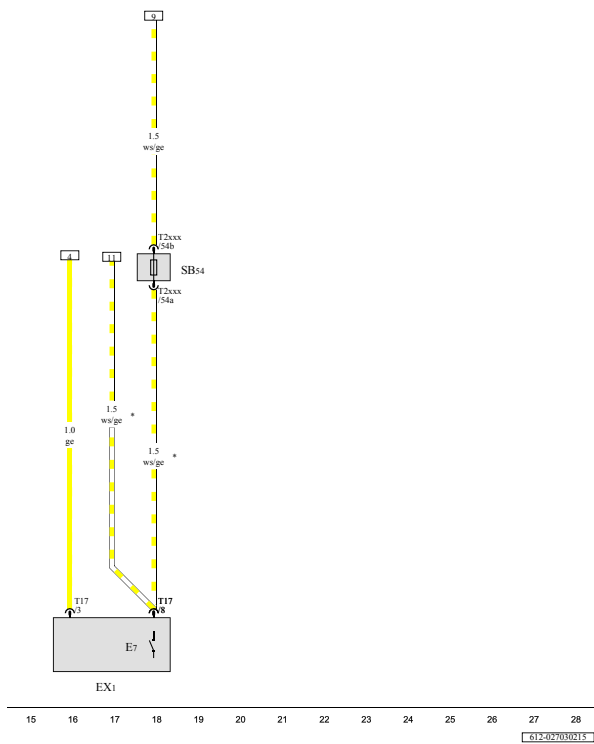

- ws=белый
- sw=чёрный
- ro =красный
- rt =красный
- br =коричневый
- gn =зелёный
- bl =синий
- gr =серый
- li =лиловый
- vi =лиловый
- ge=жёлтый
- or =оранжевый
- rs =розовый