

Детали и узлы глушителей с подвесами

1 - Подвес

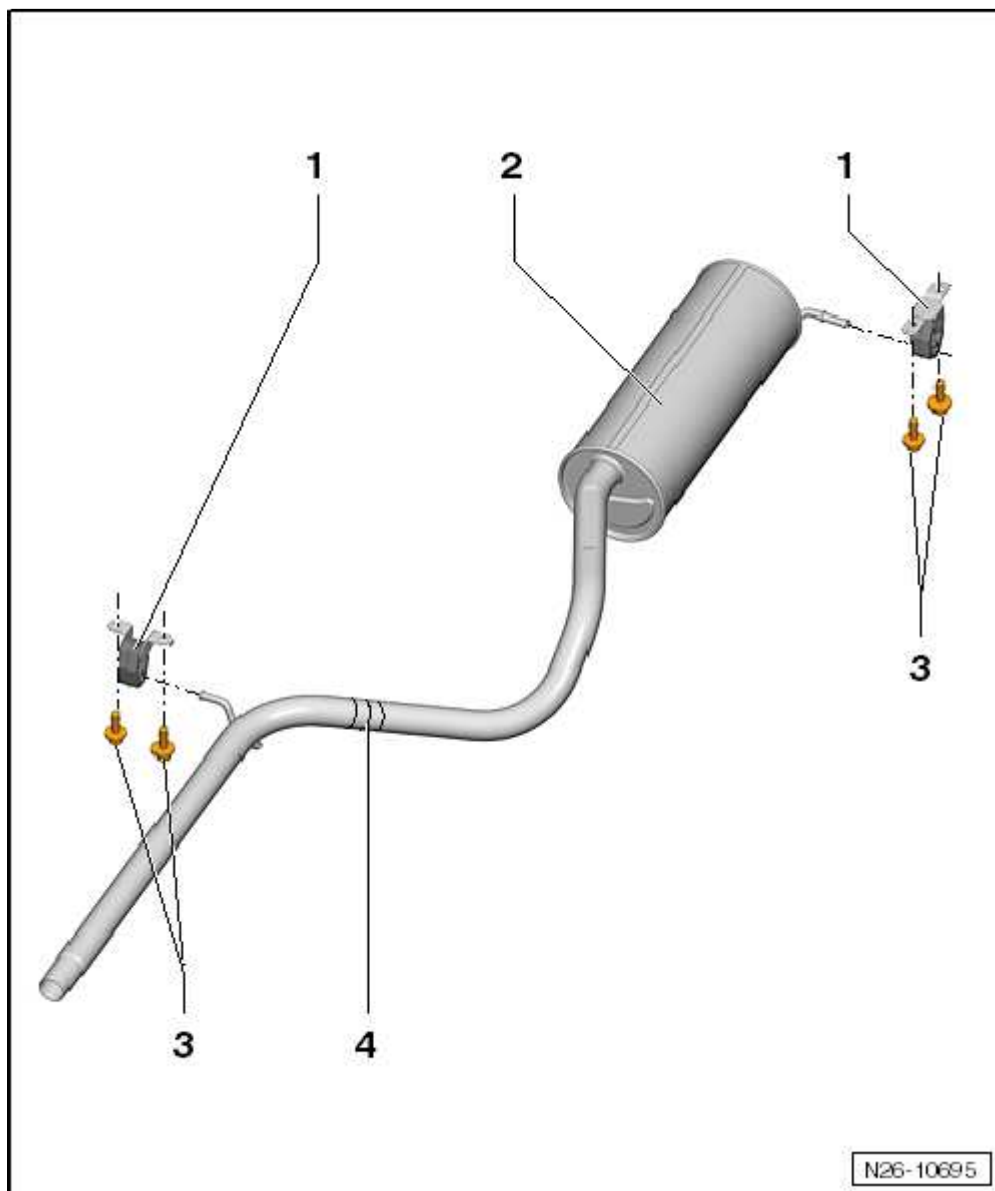

- при наличии повреждений заменить

2 - Задний глушитель

3 - 25 Н·м

4 - Место разъединения

- обозначено на выхлопной трубе канавкой
- В серийном производстве выхлопная труба и задний глушитель составляют одну деталь. На случай ремонта выхлопная труба и задний глушитель поставляются по отдельности, для их соединения в комплект входит ремонтный двойной хомут.
- Разрезать выхлопную трубу в месте разъединения под прямым углом ножовкой -V.A.G 1523A- или цепным труборезом -VAS 6254- → Глава.