

Отсоединение заднего глушителя

- ♦ Для независимой замены заднего глушителя на соединяющей трубе предусмотрено место разъединения.
- ♦ Место разъединения обозначено на выпускном трубопроводе углублениями по окружности.

Необходимые специальные приспособления, контрольные и измерительные приборы, а также вспомогательные средства

- ♦ Цепной труборез - VAS 6254-

или

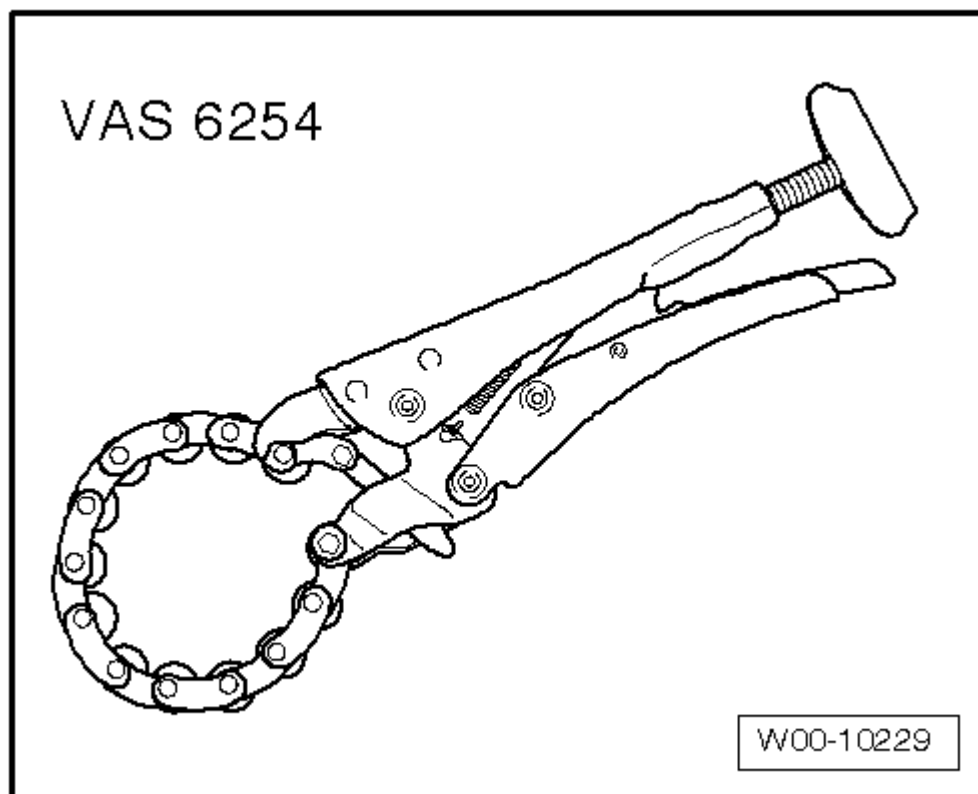

- ♦ Ножовочная пила -V.A.G 1523A-

Порядок выполнения работ



ВНИМАНИЕ!

**Чтобы не пораниться
металлическими опилками,
работать в защитной одежде и
защитных очках.**

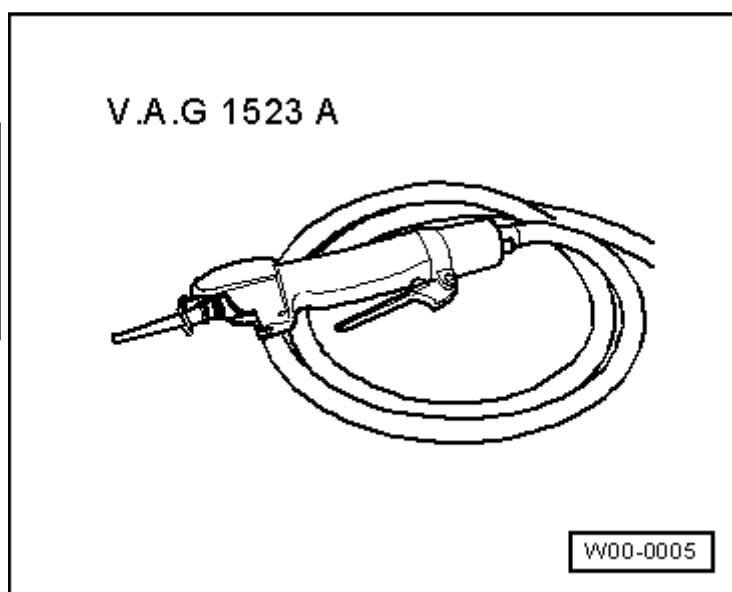

- Разрезать трубу системы выпуска в предусмотренном месте -стрелка 2- цепным труборезом -VAS 6254- или ножовочной пилой -V.A.G 1523A-.
- При установке расположить соединительную муфту -4- по боковым меткам -стрелки 1 и 3-.

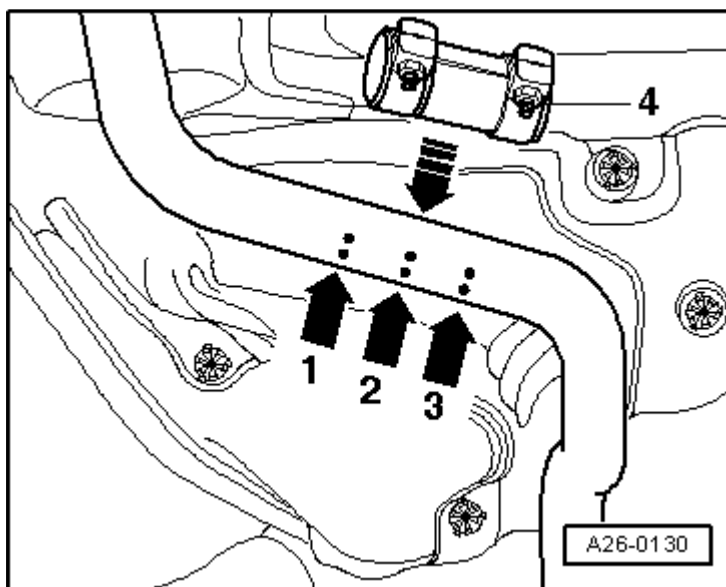

- Соединительную муфту устанавливать так, чтобы конец винта не выступал за нижний край муфты -стрелка-.
- Вывернуть систему выпуска ОГ (устранить в ней напряжения).

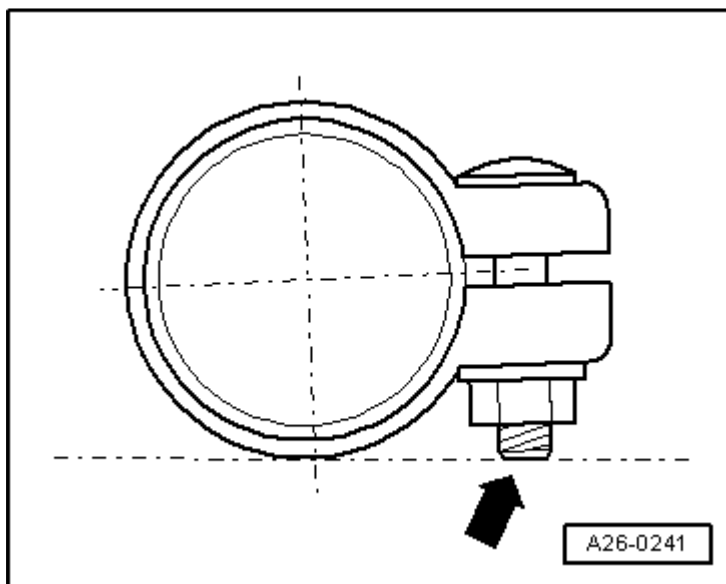

Моменты затяжки

Муфта -А- с двумя отдельными хомутами.

Момент затяжки: 25 Н·м.

Муфта -В- с цельным хомутом.

Момент затяжки: 35 Н·м

